

# Hako

Spitzentechnik  
für die Betriebsreinigung

## Sitz-Kehrsaugmaschine Hako-Jonas 980

**NEU!**



**Extrem wirtschaftlich Kehrsaugen. Wahlweise mit Hochentleerung.  
Bis zu 7.200 m<sup>2</sup> Sauberkeit/Stunde. Innen und außen.**

**Perfektion  
von der Maschine  
bis zum Service.**

# Die kompakten Sitz-K

## Punkt für Punkt Ihr Vorteil:



### Punkt 1

Perfektes Kehrergebnis durch großdimensionierte neuartige Kehrwalze mit Verschleißausgleich. Leistungsstarkes Sauggebläse.



### Punkt 2

Punktlandung beim Wenden. Durch den Einsatz eines kompakt angelenkten Vorderrad-Antriebs wird eine extreme Wendigkeit bei geringen Lenkkräften ausgewiesen.



### Punkt 3

Intelligente Entsorgungskonzepte: Hydraulische Hochentleerung bis 135 cm Einwurfhöhe oder manuelle Behälter-Entleerung.



### Punkt 4

Moderner, ergonomisch optimierter Arbeitsplatz für ermüdungsfreies Arbeiten. Minimale Anlernzeiten durch selbsterklärende, bedienerfreundliche Handhabung.



### Punkt 5

Für den professionellen Dauereinsatz: Robuste Bauweise mit starkem Stahlrahmen und praktisch unzerstörbaren PE-Verkleidungen.



### Punkt 6

Genial einfach: Servicefreundlich und robust. Vermeiden von Fehlerquellen durch Konzentration auf das Wesentliche.



**Hako-Jonas 980 V:** Für den Außeneinsatz mit hydrostatischem Fahntrieb und drehzahlgeregeltem Benzinmotor. Kaltstart auch bei Minustemperaturen.



**Hako-Jonas 980 E:** Für den abgasfreien Inneneinsatz mit elektrischem Fahntrieb und unterschiedlichen Batteriesystemen. Bis zu 4,5 Stunden Laufzeit.

# Reinigungsmaschinen Hako

## Durchdacht bis ins Detail:



**Funktionales Bedienpult**  
Alle Bedienelemente und Kontrollanzeigen liegen im unmittelbaren Griffbereich des Bedieners, keine unnötigen Hebel.



### Äußerst wendig

Der Lenkwinkel beim Jonas 980 beträgt in beide Richtungen 90° und ermöglicht eine Wende in Gangbreiten ab 180 cm.

Zentrale Ein/Ausschaltung kombiniert mit der Aushebung der Hauptkehrwalze erfolgt über den leicht zu betätigenden Stellhebel.

Bedienung der Bypass-Klappe und der Abrüttelung vom Bedienpult aus.

Beidseitiger Einstieg für den Fahrer möglich.

Einstellbarer Fahrersitz für ermüdungsfreies Arbeiten.

Optimale Sicht auf die zu reinigenden Flächen.



### Einfach praktisch

Transporthalterungen für Besen und Reinigungsutensilien. Ablageflächen für den Bediener.



### Direkter Zugang

Der übersichtliche Motorraum ist für die Wartung und Pflege über die einfach nach hinten abklappbare Sitzkonsole direkt zugänglich.



### Robustes Kehrwalzensystem

Werkzeugloser Wechsel der neuartig gestalteten großen Kehrwalze mit Wickelschutz und patentiertem Mitnehmer.

Die Seitenbesenanlage bietet optimale Anpassung an Konturen im zu reinigenden Objekt.

Der große Durchmesser und die starke Beborstung der Seitenbesen erleichtern das Kehren von groben Verschmutzungen im Randbereich.

Kraftvoller Antrieb mit automatischer Riemenspannung.



### Seitenbesenanlage

Die anfahrgeschützte Seitenbesenanlage zum randnahen Arbeiten ist pendelnd gelagert.



### Steigfähigkeit

Die leistungsstarken Antriebe des Jonas 980 überwinden problemlos Steigungen bis 16%.



### Kehrspiegeleinstellung

Diese gewährleistet den richtigen und gleichmäßigen Andruck der pendelnd aufgehängten Kehrwalze.

# o-Jonas 980 / 980 H.

## Filter- und Entsorgungssysteme:

### Leistungsstarkes Filtersystem

Das 3 m<sup>2</sup> große Plattenfilterpaket ist leicht zugänglich. Über das spezielle Abrüttelsystem werden lange Reinigungsintervalle erreicht. Der Abscheidegrad beträgt >99%. Eine By-pass-Klappe schützt das Filtersystem vor Feuchte und gewährleistet den Einsatz bei feuchtem Wetter bzw. nassen Kehrgütern.

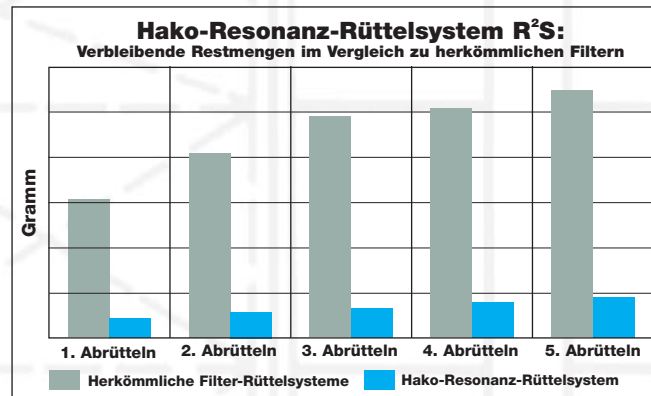

### Das Schmutzentsorgungs-Konzept „Take it easy“...

Über den zentralen Hebel der Behälteraushebung ① kann jederzeit eine Füllkontrolle durchgeführt oder sperrige Kehrgüter eingelegt werden. Die zwei 30 Liter-Behälter lassen sich mit „sauberer Hand“ ② herausnehmen und sind bequem durch eine Person ③ zu entleeren.



### ...oder die komfortable Schmutz-Hochentleerung

Die komfortable Hochentleerung des Kehrgutbehälters erfolgt direkt vom Arbeitsplatz des Bedieners aus. Die sicherheitsbedingte Zweihandbedienung für die hydraulische Hochentleerung des 60l fassenden Kehrgutbehälters ist in das funktionelle Bedienpult integriert. Mit der Aushubhöhe von 135 cm kann direkt in handelsübliche Container entsorgt werden.



**Sie haben die Wahl!**

# Optionen:

## Da bleiben keine Wünsche offen:

---

### Fahrer-Schutzdach:

Erhöhte Sicherheit für den Einsatz z.B. im Hochregal-Lager.



### Flüssiggas-Anlage:

Für den abgasarmen Betrieb mit Verbrennungsmotor in Innenräumen.



### Gefederter Fahrersitz:

Zusätzlicher Komfort bei Dauereinsatz oder in unebenen Außenbereichen.



### Batterie-sauger:

Für die Reinigung unzugänglicher Bereiche.



### Arbeits-scheinwerfer/ Blitzleuchte:

Für bessere Sicht und mehr Sicherheit im innerbetrieblichen Einsatz.



### Beleuchtungs-anlage:

Für den Betrieb auf öffentlichen Straßen.



# Die technischen Daten auf einen Blick:

Kehrsaugmaschine		Hako-Jonas 980 V	Hako-Jonas 980 E
Antriebsart:		Kawasaki-Benzinmotor	Batteriebetrieben
Gesamtleistung:	kW	6,0	2,0
Kehrbreite:	mm	700 ohne Seitenbesen, 950 mit 1 Seitenbesen, 1200 mit 2 Seitenbesen	
Flächenleistung:	m <sup>2</sup>	4200 ohne Seitenbesen	4200 ohne Seitenbesen
(max. theoretische. Flächenleistung)	m <sup>2</sup>	5700 mit 1 Seitenbesen	5700 mit 1 Seitenbesen
	m <sup>2</sup>	7200 mit 2 Seitenbesen	7200 mit 2 Seitenbesen
Kehrgeschwindigkeit bis	km/h	6	6
Steigfähigkeit bis	%	16	16
Laufzeit, bis	h	4,5	4,5
Länge mit Seitenbesen	mm	1500	1500
Breite	mm	1000	1000
Höhe über alles	mm	1330	1330
Gewicht, betriebsbereit mit Antriebsbatterien	kg	350	440

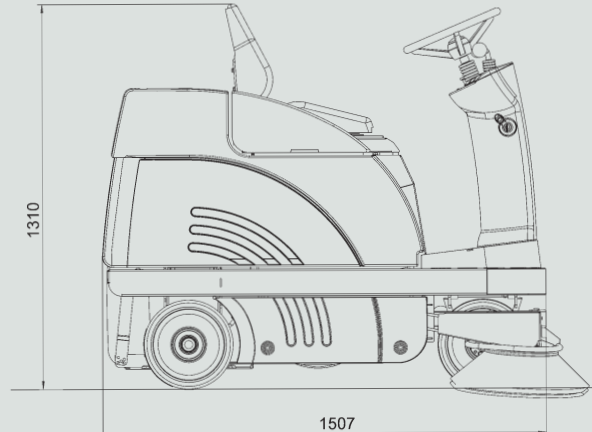
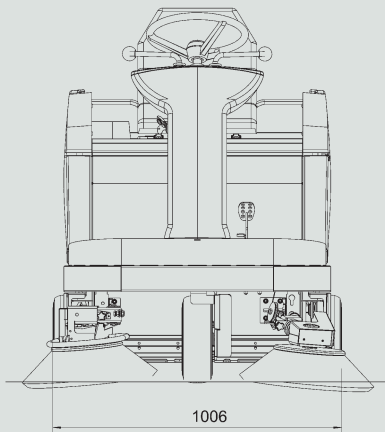

Der Hako-Jonas 980 bietet durch modernste Herstellungsverfahren und durch ein strenges Qualitätssicherungssystem höchste Produktqualität und lange Lebensdauer. Er besitzt die erforderliche CE-Konformität und erfüllt die europäischen Normen EN 60 204 und EN 60 335.

Änderungen in technischer Ausführung, Form und Farbgebung im Interesse der Weiterentwicklung vorbehalten.

## Alles spricht für Hako:



**Sauberkeit mit Sicherheit.**  
Für Hako-Maschinen gelten strenge Qualitätsrichtlinien. Eben „Qualität made by Hako“. Und wir betreuen auch, was wir verkaufen. Weltweit.



**Kauf, Miete, Leasing, Rental.**  
Mit Hako planen Sie Ihren Kapitaleinsatz individuell nach Ihren Möglichkeiten. Wir beraten Sie gern.

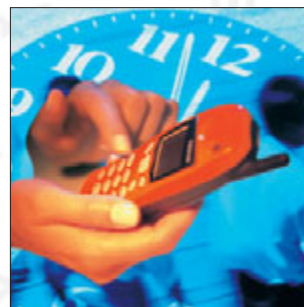

**Wir sind Tag und Nacht für Sie da.**  
Bereitschaftsdienst rund um die Uhr und Ersatzteil-Expresdienst: Heute bestellt und schon morgen früh vor Ort.



**Überall in Ihrer Nähe.**  
Mit dem unübertroffen dichten Hako-Vertriebs- und Servicenetz sind wir immer ganz in Ihrer Nähe. Überzeugen Sie sich.

# Hako

Spitzentechnik für eine saubere und schönere Umwelt.

**Hako-Werke GmbH**  
Hamburger Straße 209-239  
D-23843 Bad Oldesloe  
Telefon: (0 45 31) 8 06-0  
Telefax: (0 45 31) 8 06-3 38  
Internet: [www.hako.com](http://www.hako.com)  
E-mail: [info@hako.com](mailto:info@hako.com)



Die nächste Hako-Vertriebs- und Servicestelle in Ihrer Nähe erreichen Sie direkt unter Telefon:

**(01 80) 5 246 264**